

## Fabricant nettoyeurs de sable

### PAMS S.A.S

6 rue des Artisans  
Zone Artisanale  
40480 Vieux-Boucau-les-Bains  
FRANCE  
Tel : +33 (0) 5 58 48 15 31  
Email : contact@canicas.fr



[www.canicas.fr](http://www.canicas.fr)

### COMMERCIAL

Thierry HELBRINGER  
Portable : +33 (0) 6 11 71 03 46  
thierry.helbringer@canicas.fr  
thierry.helbringer@gmail.com



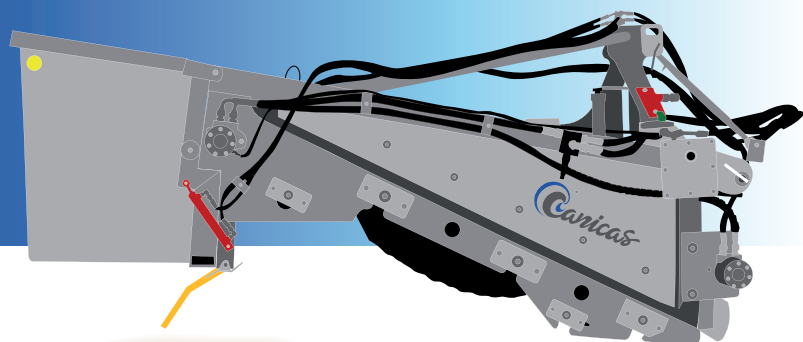

## **Extrêmement maniable et performante quelle que soit la configuration de vos plages.**

Idéale pour les plages d'accès difficiles et accidentés.

Excellente maniabilité pour l'entretien des plages étroites, en dévers et aménagées (jeux, mobiliers de plage, parasols, ...).

Grande polyvalence et remarquables performances sur les plages de moyennes et grandes superficies avec sa largeur de travail importante (1,7 m).

## **Une conception simple, robuste et fiable qui optimisera vos coûts d'exploitation.**

Galvanisation à chaud par trempage du châssis et des pièces d'assemblage pour une parfaite protection contre la corrosion.

Des aciers de qualité et largement dimensionnés pour résister à long termes aux contraintes du travail sur les plages.

Une maintenance réduite au strict minimum.

Un circuit hydraulique puissant, simple, fiable et sécurisé.

## **Caractéristiques Techniques**

Longueur :	<b>2 530 mm</b>
Largeur :	<b>2 170 mm</b> (Lisseur de finition)
Hauteur hors tout :	<b>1 250 mm</b> (Posée au sol)
Poids à vide :	<b>620 kg</b>
Capacité du bac :	<b>600 litres</b>
Hauteur de déversement du bac :	<b>Jusqu'à 1 400 mm</b> (Suivant gabarit du tracteur)
Nombre de rouleaux vibreurs :	<b>2</b>
Réservoir hydraulique :	<b>40 litres</b> (intégré dans le châssis)
Niveau sonore :	<b>&lt; 70 dB</b>
Transmission :	Pompe et moteurs hydrauliques pour l'entraînement du tapis et du batteur
Traitement anticorrosion :	<b>Galvanisation à chaud par trempage du châssis et des pièces d'assemblage</b> (Bac, système de levage, batteur, ...). Le trempage garanti une protection optimale comprenant l'intérieure des pièces tubulaires.

## **Performances**

Largeur de travail :	<b>1 700 mm</b> (Jusqu'à 1 900 mm en option)
Profondeur de travail :	<b>0 à 180 mm</b>
Travail sur sable sec ou humide	
Type de déchets :	Algues, roseaux, bois, plastiques, Canettes, gravats, verre, ..., macro déchets.
Rendement surfacique :	<b>jusqu'à 15 000 m<sup>2</sup> / heure</b> (selon conditions de travail)

## **Équipements Optionnels**

- Peinture bi-composant appliquée sur acier galvanisé à chaud par trempage
- Compteur horaire hydraulique
- Inverseur de sens de rotation du tapis à commande en cabine
- Autres options (Consultez le service commercial)

## **Préconisations tracteur**

- Puissance conseillée : à partir de 70 CV / 4 roues motrices
- Pneumatiques : Préconisations définies selon le modèle de tracteur
- Attelage : Bras de relevage arrière et vérin de 3<sup>ème</sup> point
- Servitudes hydrauliques : 2 Double effets
- Prise de force : 6 cannelures 3/8" 540 tr / min

Dans nos ateliers implantés sur le littoral Aquitain, nous sommes spécialisés depuis plus de 25 ans dans la fabrication de machines pour l'entretien des plages et des sols sablonneux (Hippodromes, centres équestres, bassins de station d'épuration, cultures maraîchères, ...)

Notre proximité avec l'environnement littoral, enrichie par l'expérience de nos nombreux clients à travers le monde et notre passion pour l'innovation, ont fait de la marque « Canicas » une référence reconnue, pour sa robustesse, sa fiabilité et ses performances.

Une entreprise proche de ses clients, des prestations de service de qualité.

- Un stock de pièces détachées permanent.
- Un Service Après-vente assuré par nos techniciens spécialisés.
- Des interventions rapides assurées par nos camions ateliers ou camion porte-engins en France et par notre réseau de distributeurs à l'étranger.
- Location de machines.
- Machines de prêt en cas de dommages accidentels nécessitant l'immobilisation de votre matériel.

Notre Société se réserve la possibilité de modifier à tout moment les produits qui sont proposés au client et que ce dernier a pu référencer, ce sans aucun préavis et sans pouvoir donner droit au versement de quelconques dommages-intérêts.

